

PUMI®

21.67 Q

Fahrmischer-Betonpumpe

System Romix

MN 101086.004

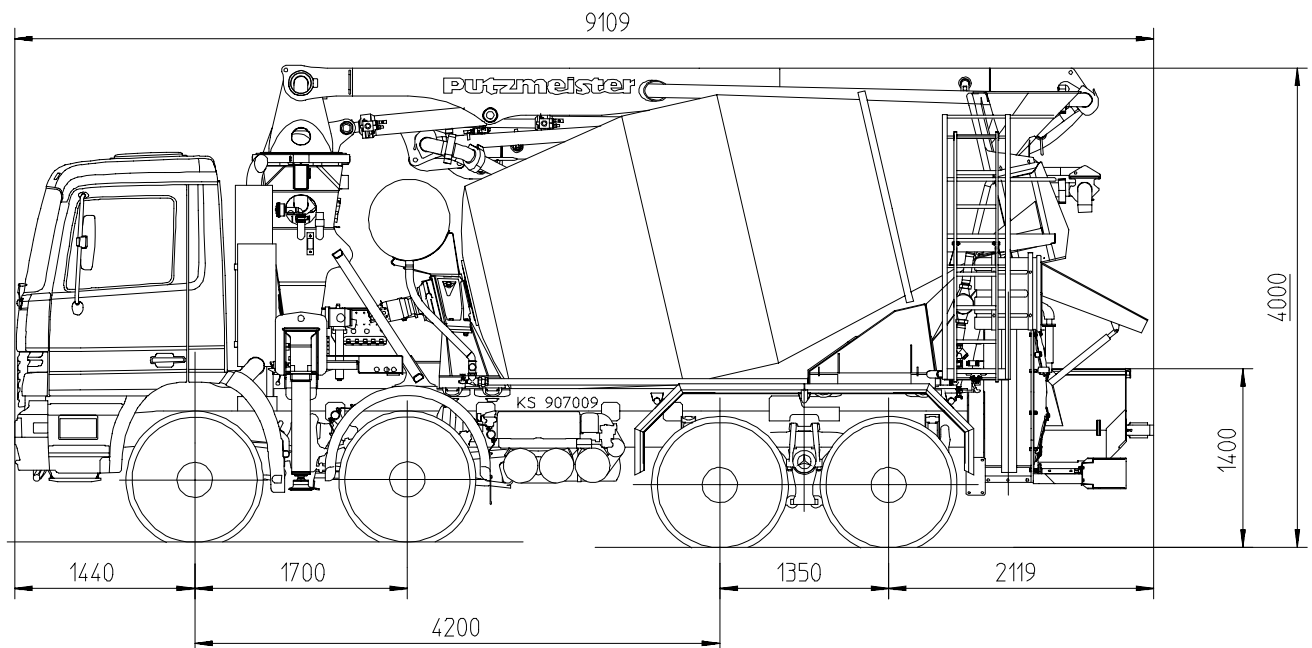

Hinweis: Standardausführung. Maße je nach Mast, Mischer und Fahrgestell veränderbar.
Maße in mm, beispielhaft für MB-Actros 3241B

Technische Daten

Verteilmast TMM 21			
Reichhöhe	m		20,6
Reichweite	brutto	m	16,9
	netto	m	14,5
Reichtiefe max.	m		9,9
Ausfalthöhe	m		5,6
Länge Endschlauch	m		3
Anzahl der Arme			3
Faltung		Z-Faltung (Z)	
Förderleitung		DN 100 – 4 ½ “	

Pumpe TMP 60 Q			
Fördermenge	m³/h		58
Förderdruck	bar		25
Pumpschlauch	Ø mm		125

Fahrmischer HTM 704 P			
Nennfüllung	m³		7
Gesamtvolumen	m³		11,5
Füllgrad	%		63
Leistungsbedarf	kW		52
Trommeldrehzahl	U/min		0-14
Drucktank für Wasser	l		650

Es können max. Fördermengen von 58 m³/h und max. Förderdrücke 25 bar erreicht werden.

Max. Fördermengen und max. Förderdrücke können nicht gleichzeitig gefahren werden.

Alle Daten max. theoretisch.

Reichweitendiagramm, Abstützung, Rotorpumpe

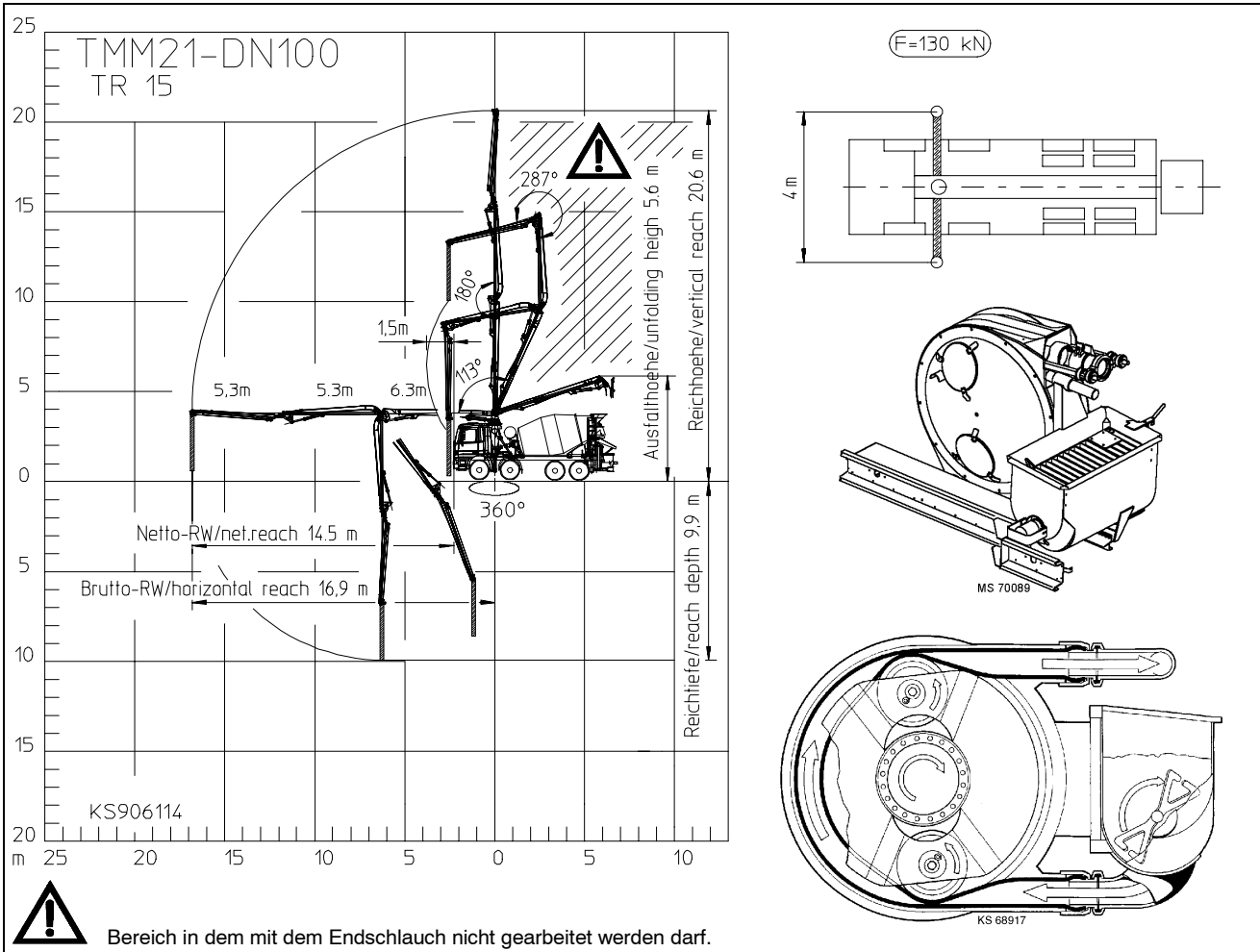

Lieferumfang

Abstützung

- Abstützplatten 2x in 2 Magazinen
- Abstützung vorne T 4,0
- Hydraulisch teleskopieren

Beleuchtung

- Arbeitsscheinwerfer 1 Stück
- Begrenzungsleuchten seitlich

Extras

- Betriebsanleitung zertifiziert 2 Satz und Ersatzteil-Listen
- Werkzeugsatz
- Lackierung:
Armpaket RAL 3020 verkehrsrot
Mischer RAL 1227 chromgelb
Pumpe RAL 1227 chromgelb

Fernsteuerung

- Fernsteuerung CPC mit 25m Kabel
- Funkfernsteuerung, proportional

Förderleitung

- Betonleitung DN 100 4,5", 108x4
- Endschlauch 3,0 m DN 100 4,5"

Mast

- Mastbock TR 15

Mischtrommel

- Drucktank für Wasser, 650 l
- Wasserabsperrhahn unter Wassertank
- Fahrmischer Liebherr HTM 704 P, 7 cbm
- Leiter, schiebbar
- Mischerentleerung automatisch
- Schurrenverlängerung 2x
- Schurrenverstellung hydraulisch-mechanisch
- Verschleißblech Auslaufrutsche
- Verschleißblech Auslaufrichter
- Verschleißblech Einlaufrichter

Reinigung

- Hochdruckwasserpumpe 100 bar mit Trockenlaufschutz

- Reinigungsschlauch mit Spritzdüse
- Halter für Hammer und Waschbürste
- Halter für Wasserschlauch

Sicherheit

- Rührwerk-Sicherheitsabschaltung
- NOT-AUS

Staukasten

- Schlauchhalter für 6xDN 65, 5m für 4-Achser
- Werkzeugkiste Kunststoff

Trichter

- Betontrichter mit Rührwerk
- Gummikragen

Entnehmen Sie den genauen Lieferumfang unserem Angebot.

Sonderausstattung

Auf Anfrage